

Elaborati Grafici per la partecipazione al:

“ Concorso di idee finalizzato alla realizzazione di un'opera d'arte da collocare presso il nuovo waterfront della città di Portici, denominato: il nuovo Waterfront della città di Portici per un Museo d'arte contemporanea a cielo aperto”

Codice alfanumerico 4SCB2

Titolo dell' opera: “ La Brezza del mare “

Misure: cm 255 x 255 x 125

Materiale: Marmo bianco di Carrara

Tempi di realizzazione : da 3 a 4 mesi

Descrizione dell'opera:

La scultura si ispira chiaramente alle forme della natura , alle onde del mare che si muovono accompagnate dal vento carico di linfa vitale. Forme sinuose, modellate dalla brezza marina che scolpisce la pietra, levigandola e accarezzandola durante il suo passaggio.

I buchi permetteranno di ascoltare il respiro del vento, la sua voce, il suo canto, che leggero, ci sfiora e ci insegna. Spetta a noi cogliere la sua dottrina.

La scultura sarà realizzata a Carrara, in marmo bianco (c/d) , resistente agli agenti atmosferici e di facile manutenzione. Rispetto al modello presentato potrebbero esserci delle piccole modifiche dovute alle caratteristiche del materiale scelto. Potrà essere ricavata da un unico pezzo oppure da due pezzi distinti e/o da due marmi differenti (scultura e base).

Essendo un progetto elaborato con software di modellazione digitale e stampa 3d, la realizzazione della scultura potrebbe essere fatta utilizzando macchine CNC e robot antropomorfi per la fresatura e poi sarà finita manualmente.

Il vantaggio di questa tecnica è chiaramente la riduzione delle tempistiche per la realizzazione. Si prevedono infatti massimo 2 mesi per la ricerca del materiale, la programmazione 3d e la fresatura, e circa 1-2 mesi per la finitura, il trasporto e l'installazione.

Per l'installazione , sarà necessario preparare una base di cemento armato a pari livello del suolo sulla quale, la scultura, verrà posizionata e fissata con dei perni di acciaio.

Il modello presentato è una stampa 3d ed è in scala 1/12,5.

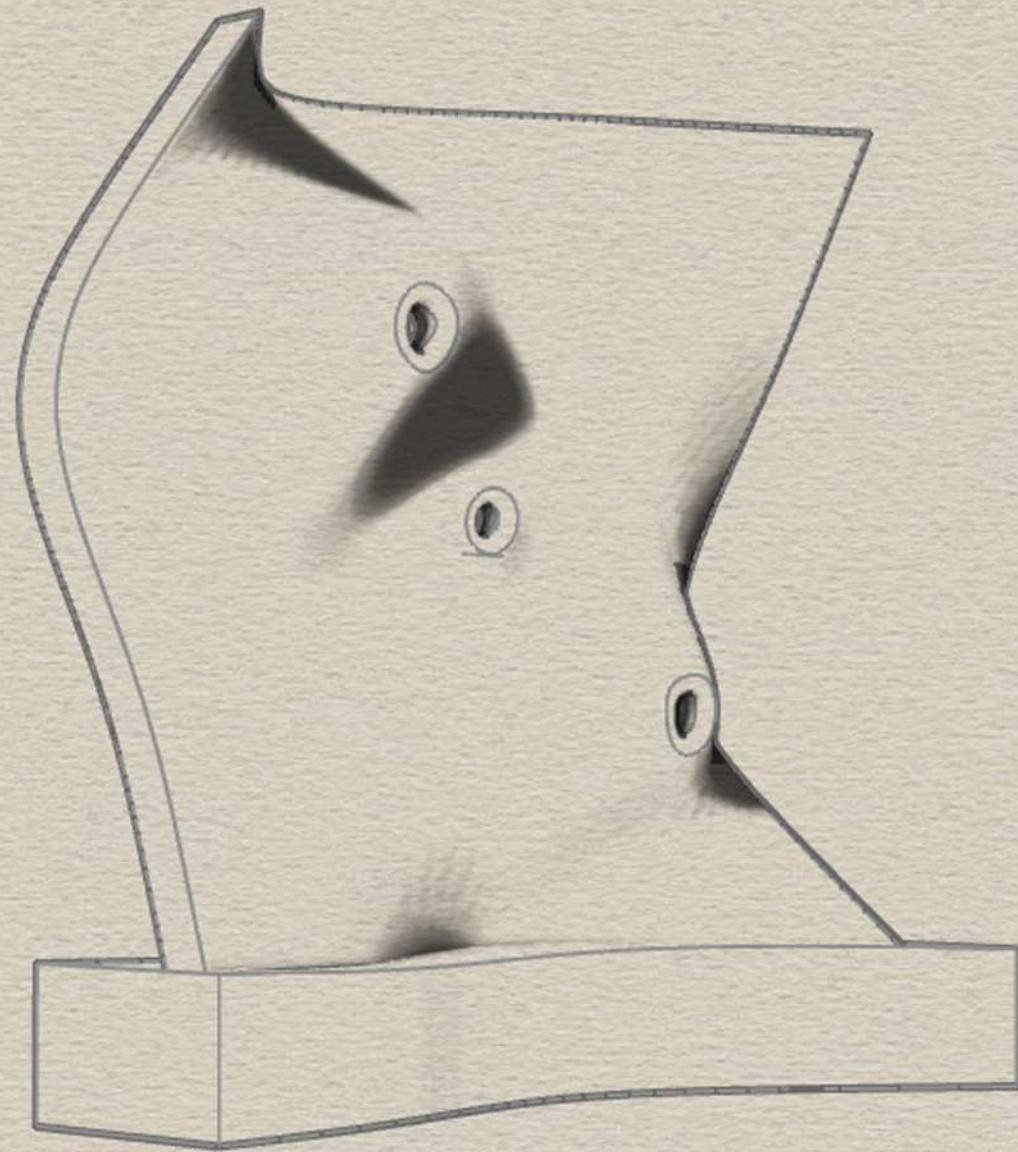











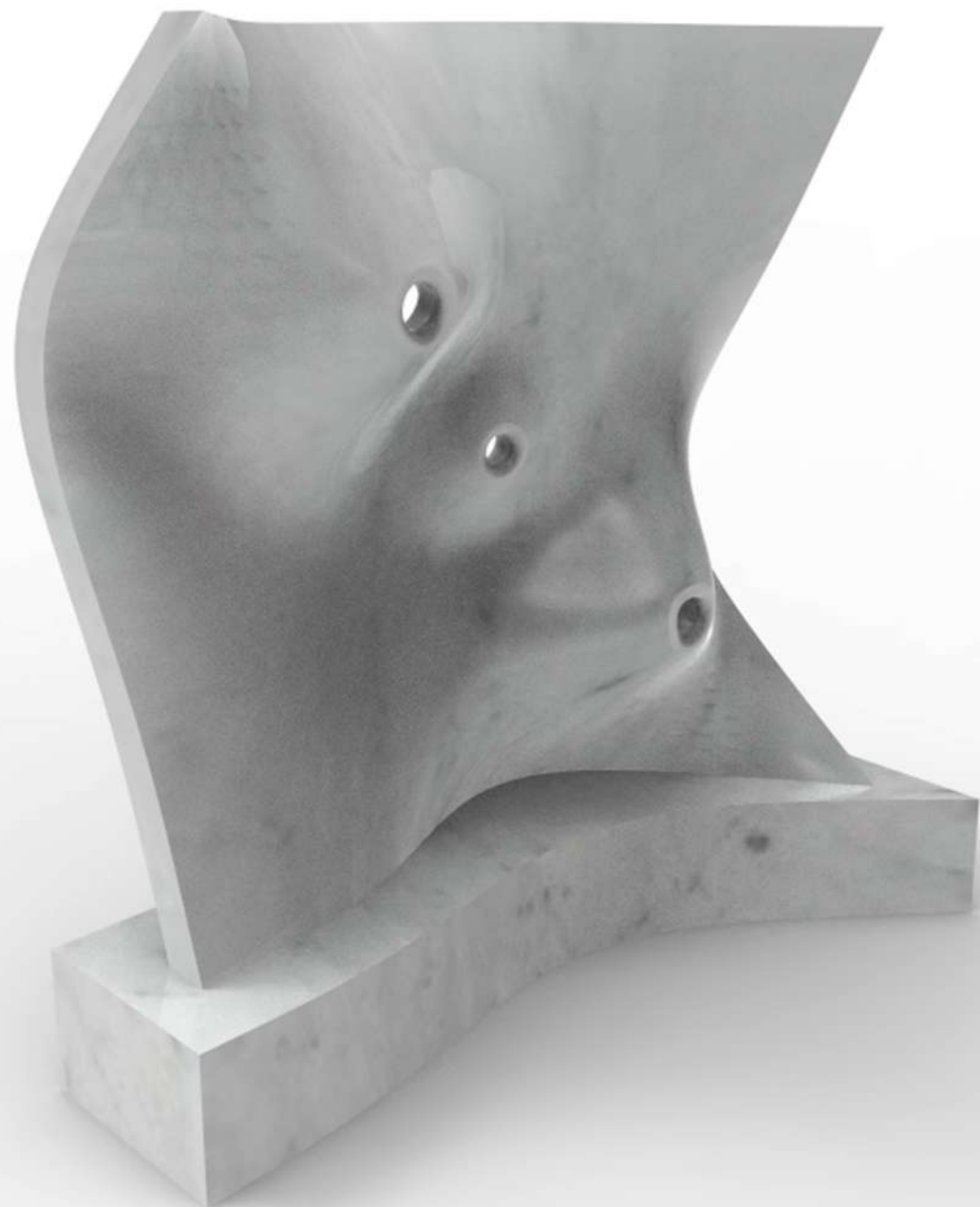

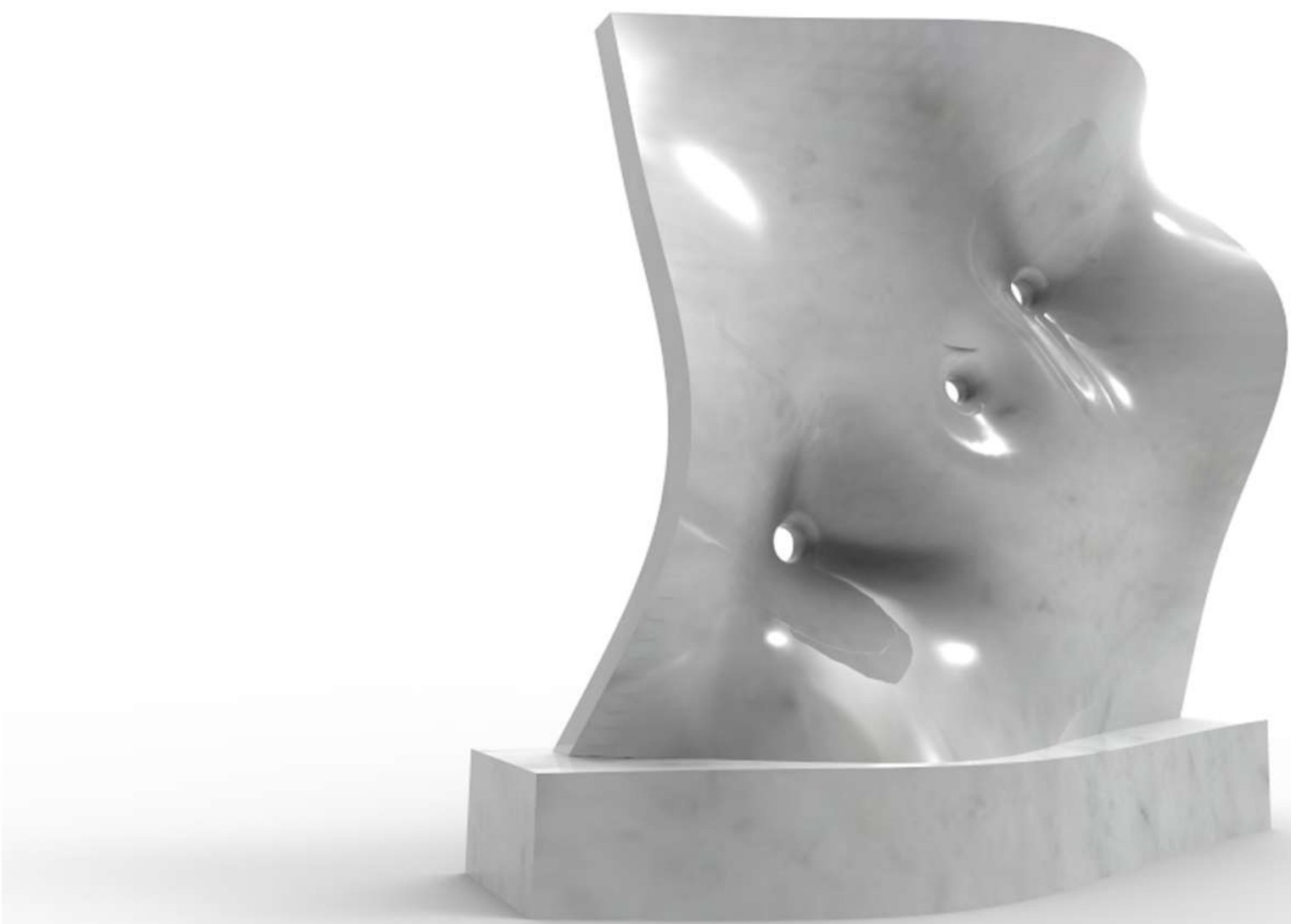





THE SCULPTURE IS A WORK OF ART BY A FRENCH ARTIST. IT IS MADE OF A DARK, POLISHED METAL. THE FACE IS IN PROFILE, AND IT HAS SEVERAL CIRCULAR HOLES FOR THE EYES, NOSE, AND MOUTH. THE SCULPTURE IS MOUNTED ON A RECTANGULAR BASE.



Misure definitive cm 255 x 255 x 125

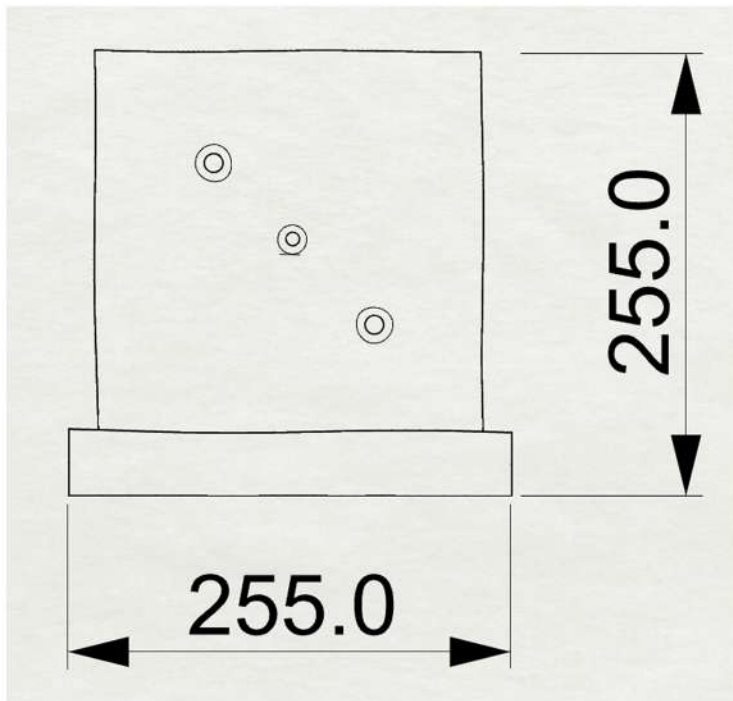
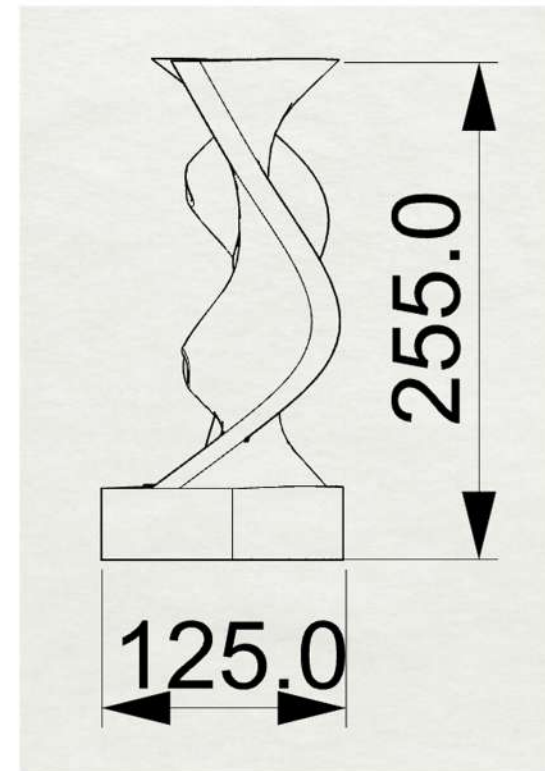
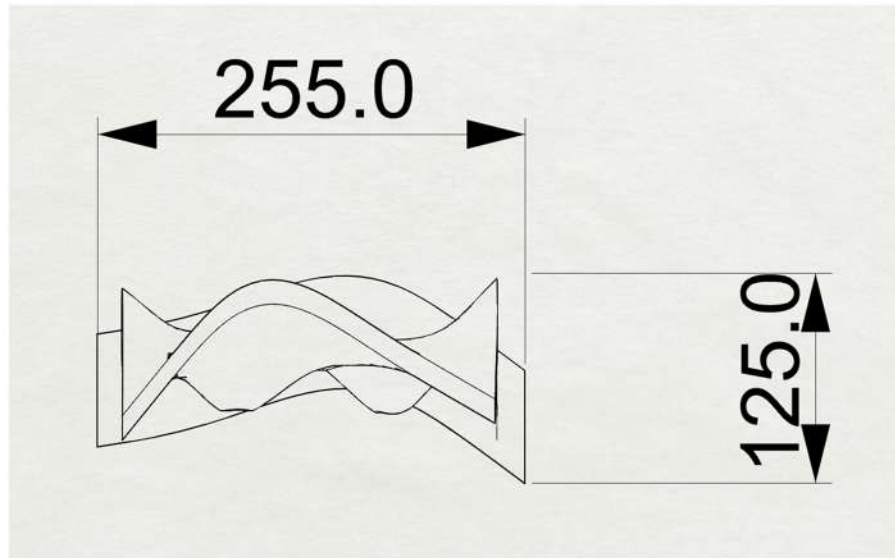

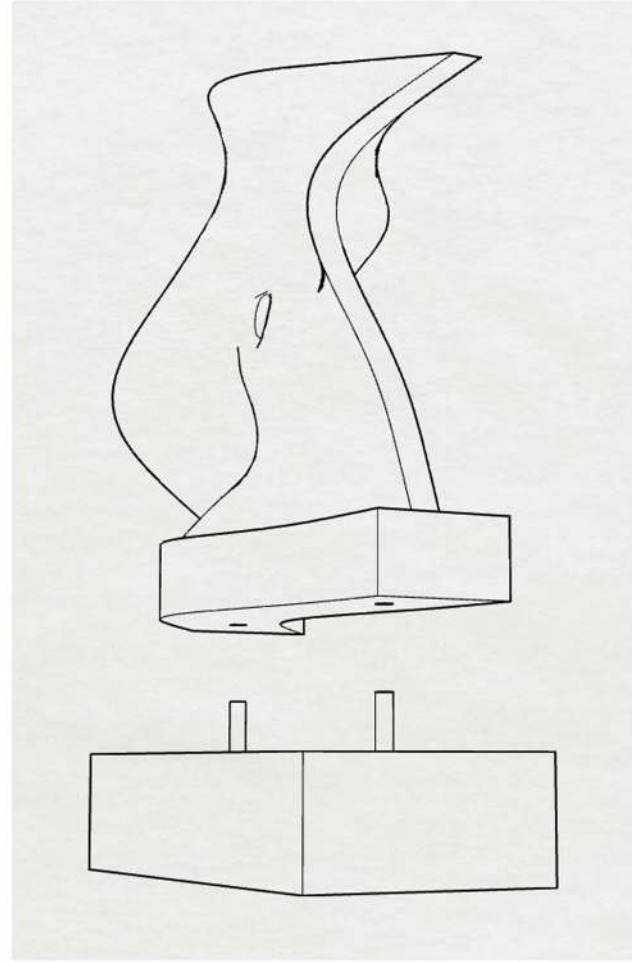
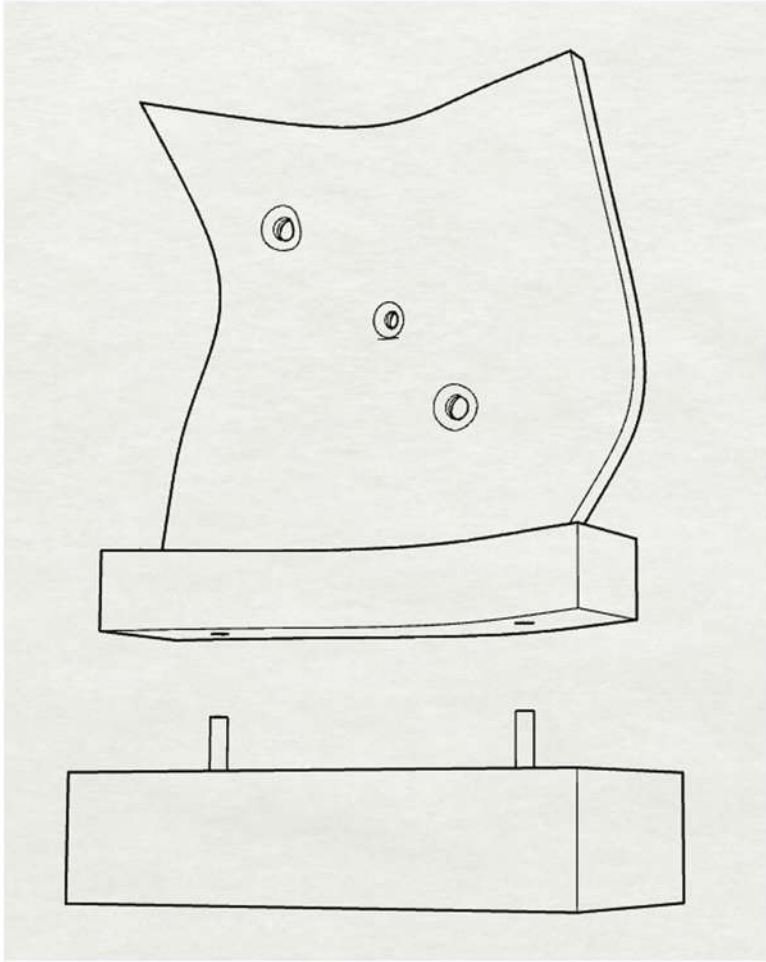

Installazione









